



STROBL.CZ s.r.o.
Střelecké potřeby a přebíjení
Nová Olešná 39
CZ 378 53 | Czech Republic
tel.: +420 737 923 868
www.strobl.cz | shop@strobl.cz

Pomocný překlad originálního návodu

KOMPLETNÍ INSTRUKCE PRO LYMAN

LYMAN CASE TRIM XPRESS



Blahopřejeme k nákupu přístroje Lyman Case Trim Xpress. Před použitím si prosím přečtete všechny pokyny.

Obsah

Upozornění a varování.....	2
Nastavení zkracování.....	4
Návod k obsluze.....	5
Péče a údržba.....	6
Tabulka vložných pouzder	7



Upozornění a varování

- Při provozu tohoto elektrického spotřebiče je třeba vždy dodržovat bezpečnostní opatření.
- Udržujte veškerý volný oděv, ruce a vlasy mimo prostor řezačky.
- Nedotýkejte se žádných pohyblivých částí zkracovače, pokud je v chodu.
- NESMÍTE pracovat se zkracovačem bez nainstalovaného nastavovacího válce, může dojít k vážnému zranění.
- NEMĚŇTE pouzdra (vločky) za chodu zkracovačky, před výměnou pouzder vždy zkracovačku vypněte a odpojte od zdroje napájení.
- Při používání tohoto výrobku vždy používejte ochranné brýle.
- Nepoužívejte ve venkovním prostředí.
- Pro snížení rizika úrazu elektrickým proudem nepoužívejte zkracovač v prostředí se zvýšenou vlhkostí.
- Neskladujte ani neumísťujte tento spotřebič na místa, kde by mohl spadnout nebo být zasažen vodou nebo jinou kapalinou.
- Držte zkracovač dále od dětí, nenechávejte jej bez dozoru.
- Pokud tento spotřebič nepoužíváte, odpojte zdroj napájení.
- Spotřebič používejte pouze na nehořlavém povrchu, během používání udržujte spotřebič mimo dosah všech hořlavých materiálů.
- **Poznámka: Určeno pouze pro použití s lahvicovými nábojnicemi!**
Nepokoušejte se zkracovat rovné nábojnice.



Specifikace Case Trim Xpress:

29 V DC , 11 W 0,38 A

AC ADAPTÉR

Vstup: 100-240 V AC

Výstup: 29 V DC

INFORMACE O HLUČNOSTI

Vážený akustický tlak: 71 dB (A)

Vážený akustický výkon: 82 dB (A)

KpA&KwA: 3,0 dB (A)

Při překročení akustického tlaku použijte ochranu sluchu: 80 dB (A)

INFORMACE O VIBRACÍCH

Celkové hodnoty vibrací (trojosý vektorový součet) stanovené podle normy EN 62841-1:

Typická vážená hodnota emisí vibrací $ah < 2,5 \text{ m/s}^2$

Nejistota $K = 1,5 \text{ m/s}^2$

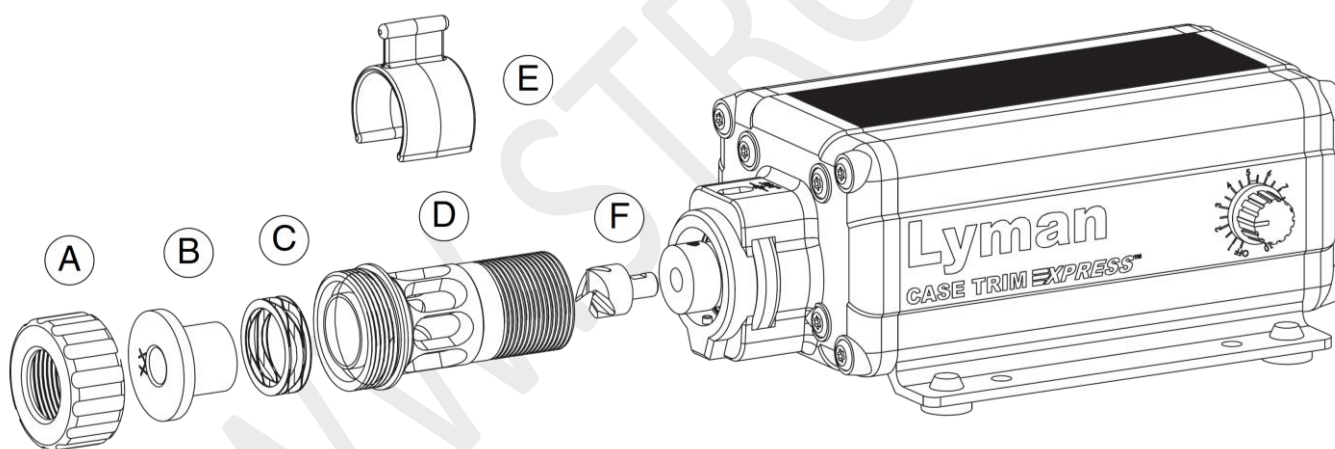

Náhradní díly	(nejsou zobrazeny)
A. Víčko (díl č. 7810240)	(č. 7810245) Napájecí zdroj 29 V DC
B. Pouzdro / vložka (viz schéma na zadní straně)	(#7994460) Sada kabelů EU 230V
C. Pružina (díl #7810241)	(#7994461) UK Cordset 230V
D. Seřizovací hlavice (díl #7810242)	(#7994462) SA Cordset 230V
E. Ochrana proti šponám (díl #7810243)	(#7994463) AUS Cordset 230V
F. Karbidová fréza (díl #7810244)	(#7994464) US Cordset 115V



Nastavení zkracování

Přístroj Case Trim Xpress se dodává s 10 různými pouzdry, která pokrývají širokou škálu oblíbených nábojnic s lahvicovým hrdlem. Pro ráže, na které se dodávaná pouzdra nevztahují, lze dokoupit další pouzdra. Informace o rážích a čísla dílů naleznete v tabulce pouzder na zadní straně.

1. Vyberte správné pouzdro pro nábojnici, které zkracujete. Odšroubujte krytku pouzdra (obr. 1). Pod víčkem pouzdra se nachází přitlačná pružina. Tato pružina musí být nainstalována, aby zastříhovač správně fungoval.
2. Umístěte pouzdro do hlavně seřizovače podle obrázku (obr. 2) tak, aby číslo pouzdra směřovalo k vám. Znovu nainstalujte krytku pouzdra a utáhněte ji.
3. Vyhledejte kolečko pro jemné nastavení zkracovače (obr. 3). Každá bílá značka stupnice představuje přírůstek 0,001". Otáčením seřizovacího kolečka ve směru hodinových ručiček snížíte hloubku řezu (méně odebraného materiálu). Otáčením seřizovacího kolečka proti směru hodinových ručiček se hloubka řezu ZVÝŠÍ (více odebraného materiálu). V horní části krytu seřizovacího kolečka je umístěno průhledové okénko, které uživateli umožňuje sledovat značky stupnice a zajistit tak správné nastavení.
4. Změřte zkracovanou nábojnici a poznamenejte si délku před zkrácením. (obr. 4)

TIP: Protože pouzdro používá k určení délky ořezu ramena nábojnice, měly by být všechny nábojnici před ořezem očištěny a zformátovány, aby byl zajištěn přesný a konzistentní výsledek. Pokud byly vaše nábojnici dimenzovány v různých dobách, existuje možnost, že se nastavení matrice může lišit, a uživatel tak získá nekonzistentní výsledky.

5. Vložte zkracovanou nábojnici. Rovnoměrným tlakem tlačte nábojnici a pouzdro proti přitlačné pružině, dokud se nábojnici nedostane na dno. (Obr. 5) Sledujte vzdálenost od ústí pouzdra k fréze. (obr. 6)

Pokud se ústí pouzdra **DOTÝKÁ** hlavy frézy, otáčejte seřizovacím kolečkem ve směru hodinových ručiček tak, aby se nábojnici frézy sotva dotýkala.

Pokud se ústí pouzdra **NEDOTÝKÁ** frézy, otáčejte seřizovacím kolečkem proti směru hodinových ručiček, dokud se fréza ústí pouzdra lehce nedotkne.

TIP: při nastavování počáteční hloubky řezu se ujistěte, že jste plně stlačili pružinu; tento krok několikrát zopakujte, abyste zajistili správné počáteční nastavení.





6. Po provedení počátečního nastavení otočte seřizovacím kolečkem proti směru hodinových ručiček o jeden dílek stupnice. Zapněte zkracovač na nejvyšší nastavení otáček a rovnoměrným tlakem stlačte pouzdra do pouzdra a zastříhněte.

TIP: Použití rovnoměrného tlaku při zkracování každé nábojnice pomůže uživateli dosáhnout pokaždé čisté a konzistentní délky ořezu.

7. Vyjměte nábojnici a znovu ji změřte. Porovnejte ji s počáteční délkou nábojnice, kterou jste si dříve poznamenali. Vaše nábojnice by měla být alespoň o 0,001" kratší.

TIP: Zkracovač používejte vždy nastavený na nejvyšší otáčky. Pokud na ústí pouzdra pozorujete otřepy, pomalu snižujte otáčky, dokud otřepy nezmizí.

8. Po změření nábojnice můžete nastavit seřizovací kolečko o správný počet dílků stupnice tak, abyste nábojnici zkrátili na požadovanou délku.

Návod k obsluze

1. Příklad Case Trim Xpress lze napevno připevnit na desku Vašeho pracovního stolu. K montáži jsou na těle zkracovače připraveny 4 montážní otvory. Zkracovač lze také používat bez instalace na desku stolu a držet jej v ruce. Ořezávač je vybaven protiskluzovými gumovými nožičkami, které napomáhají bránit posouvání ořezávače při používání.

TIP: Při stříhání můžete zadní část přístroje přidržovat rukou, abyste získali větší stabilitu.

2. Zkontrolujte, zda jste nastavili délku zastříhování, jak je popsáno v předchozí části návodu.
3. Před zahájením práce se zkracovačem by měl být nainstalován ochranný kryt proti šponám. Nainstalovaný kryt umožní shromažďování mosazných třísek na jednom místě a udržuje tak Váš stůl v čistotě. Chcete-li nainstalovat kryt proti šponám, nasadte jej na horní část seřizovacího válce, jak je znázorněno na obrázku, a zacvakněte jej na místo. (obr. 7)



4. Zapněte zkracovačku na nejvyšší otáčky. Do vložte nábojnici, kterou chcete zkrátit. Lehkým, rovnoměrným tlakem posuňte nábojnici dopředu směrem k fréze. Jakmile se pouzdro dostane do kontaktu s frézou, zatlačte na nábojnici silněji, ale nábojnici do frézy "nezapíchněte". To by způsobilo hrubé, nestejněmorné řezy, které by mohly poškodit nábojnici nebo řeznou hlavu.

TIP: Otočte nábojnici o 180 stupňů a znovu na ni zatlačte, abyste zajistili čistý rovnoměrný řez.

5. Vyjměte nábojnici z ořezávače a znovu ji změřte, abyste zkontrolovali správnost délky ořezu. Po dokončení zkracování doporučujeme použít nástroj pro odstranění případných vnitřních a vnějších otřepů.

Doporučení pro obsluhu:

1. aby používala ochranu sluchu,
2. aby nářadí bylo vždy napájeno přes proudový chránič se jmenovitým reziduálním proudem 30 mA nebo menším.



Péče a údržba

1. Pravidelně snímejte seřizovací hlavici a odstraňte mosazné hobliny z hřídele.
2. Vyčistěte seřizovací hlavici od veškerých mosazných hoblin.
3. Sejměte kryt proti třískám a očistěte závity na krytu pouzdra a seřizovací hlavni.
4. Zkontrolujte a vyčistěte přítlačnou pružinu. V případě potřeby zkontrolujte a vyčistěte pouzdro (vlozku).
5. Hlavní tělo zkracovače lze v případě potřeby otřít vlhkým čistým hadříkem.
6. Case Trim Xpress je vybaven karbidovou frézou s dlouhou životností, při běžném používání poskytne uživateli roky čistých a konzistentních řezů. V případě poškození frézy ji lze snadno vyměnit.
7. Chcete-li sejmout frézu, otáčejte nejprve nastavovacím kolečkem ve směru hodinových ručiček, dokud se seřizovací hlavice neuvolní od hlavního tělesa. (obr. 8)
8. Vyhledejte pojistný šroub na mosazné hřídeli. (obr. 9) Povolte pojistný šroub a sejměte frézu. Při práci v oblasti hlavy frézy dbejte zvýšené opatrnosti, karbidová fréza je velmi ostrá.
9. Chcete-li nainstalovat novou frézu, nejprve najděte plochou část na stopce frézy. (Obr. 10) Ploška by měla být zasunuta proti pojistnému šroubu tak, aby se jí při utahování dotýkal. Pevně utáhněte stavěcí šroub.
10. Otáčením seřizovacího kolečka proti směru hodinových ručiček znovu namontujte seřizovací hlavici. Ujistěte se, že je seřizovací hlavice vůči hlavnímu tělesu správně zarovnána. Všimněte si vyříznuté drážky na spodní straně seřizovací hlavice, (obr. 11), která musí být zarovnána s kolíkem na spodní straně hlavního tělesa. Na závity seřizovací hlavě a kryt pouzdra doporučujeme nanést lehkou vrstvu oleje.
11. Pokud je zařízení Case Trim Xpress skladováno ve vlhkém prostředí, nebo jej skladujete po delší dobu, můžete na seřizovací hlavici a frézu přidat lehkou vrstvu oleje, abyste zabránili korozi.



Vnitřní části zařízení Case Trim Xpress nevyžadují údržbu, v žádném případě přístroj nerozebírejte. Otevření pouzdra hlavní jednotky může způsobit poškození jednotky a vede ke ztrátě záruky.



Tabulka vložných pouzder

Podbarvené řádky značí vložky, které jsou součástí balení Lyman Case Trim Xpress.

Číslo vložky	Lyman SKU	Vhodné pro ráže
#1	7821701	17 Hornet, 22 Hornet
#2	7821702	218 Bee
#3	7821703	223 Rem, 222 Rem, 222 Rem Mag, 17 Rem, 204 Ruger, 221 Fireball, 5,56x45 NATO
#4	7821704	300 AAC Blackout, 17 Rem Fireball
#5	7821705	30-30 Win, 6,8 Rem SPC, 22 Nosler, 24 Nosler, 224 Valkyrie
#6	7821706	220 Swift
#7	7821707	303 British, 7,62x39, 30-40 Krag, 6,5 Grendel
#8	7821708	22-250 Rem, 250 Savage, 35 Remington
#9	7821709	6mm Remington, 7mm Mauser, 8mm Mauser, 257 Roberts
#10	7821710	30-06 Springfield, 280 Rem, 270 Rem, 6,5 Swedish, 25-06, 35 Whelen
#11	7821711	9,3x74 R
#12	7821712	308 Winchester, 243 Win, 6 XC, 9,3x62, 300 Savage, 260 Rem, 7mm/08, 338 Federal, 6x47 Lapua, 6,5x47 Lapua, 358 Win
#13	7821713	6,5mm Creedmoor, 6mm Creedmoor, 6mm BR Norma, 22 BR, 6mm Dasher
#14	7821714	375 H&H Mag
#15	7821715	7,62x54 R
#16	7821716	284 Win, 6,5mm-284, 6mm-284
#17	7821717	416 Rem Mag, 8mm Rem Mag
#18	7821718	300 Win Mag, 264 Win Mag, 7mm Rem Mag, 7mm STW, 308 Norma Mag, 338 Win Mag
#19	7821719	300 RCM, 338 RCM, 375 Ruger, 6,5 PRC, 300 PRC
#20	7821720	338 Rem Ultra Mag, 7mm Rem Ultra Mag, 300 Rem Ultra Mag, 338 Edge, 375 Rem Ultra Mag
#21	7821721	30 Nosler, 28 Nosler, 27 Nosler, 26 Nosler



STROBL.CZ s.r.o.
Střelecké potřeby a přebíjení
Nová Olešná 39
CZ 378 53 | Czech Republic
tel.: +420 737 923 868
www.strobl.cz | shop@strobl.cz

#22	7821722	7mm Rem SAUM, 300 Rem SAUM
#23	7821723	300 WSM, 325 WSM, 270 WSM, 7mm WSM
#24	7821724	338 Lapua
#25	7821725	416 Rigby

WWW.STROBL.CZ